



## ILVE Professional Plus OV 91STCT3 - Backofen - 90 cm - Nische

Backofen der Oberklasse in EEF. Kl. A  
Präzise Temperaturregelung bereits ab 30 bis 300 Grad und  
vielen Kochfunktionen;  
SOFT - CLOSE Funktion der Backofentür

### Beschreibung

- Elektronische Temperaturregelung
- Backräume blau - grau emailliert  
mit spezieller Easy Clean Emaille
- Griffe und Knebel aus massivem Metall
- stabiles Metallgehäuse
- Gehäusekühlung
- Thermostat mit elektronischer Sonde
- Innenmaße: 74 x 36,5 x 41 cm / 110 Liter

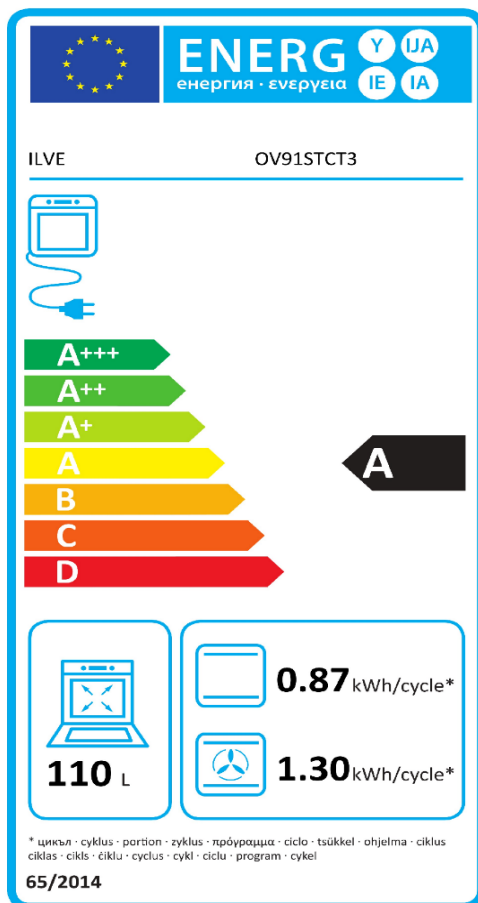

### Ausstattung Backofen ( ENERGIE EFFIZIENZKLASSE A )

- Temperaturbereich 30 - 300°C, elektronisch geregelt
- programmierbar über Touchscreen
- Doppelte Innenbeleuchtung
- Tür mit Dreifachverglasung und Soft-Close Scharnieren
- Türschalter
- Seitengitter mit 5 Einschubebenen
- Vollglas-Ofentür
- Kindersicherung
- elektrischer Drehspieß
- Kerntemperaturfühler
- Grillelement abklappbar
- 15 Backofenfunktionen:  
u.a.: Pizzafunktion - Quick Start / Auftauen  
Ober- und Unterhitze ( getrennt schaltbar )  
Grill mit Umluft / Grillen / Heißluft / ECO-Garen

### LIEFERBARE AUSFÜHRUNGEN

Farbpalette

Finish



Schwarz  
glänzend



Matt Schwarz

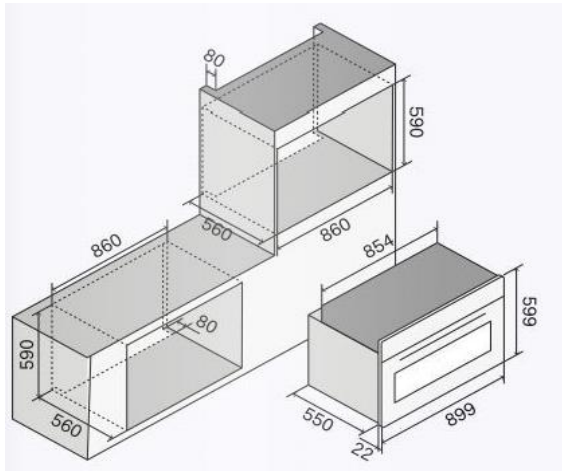

### Anschlussdaten

- Elektrischer Anschlusswert 2,95 kW
- Empfohlener Anschluss 220-240 V / 1 N ~ 50Hz

### Logistische Daten

Gewicht brutto/netto

Verpackungsmaß BTH

Gerätemaß BTH cm

89,9 x 55 x 59,9

### Optionales Zubehör (nicht im Lieferumfang enthalten)

- Teleskop - Vollauszug
- Backblech
- Grillrost