



Moon 900 BLACK

Elegante, mattschwarze Stahl-Wandhaube, 90 cm mit sehr effizientem und leistungsstarken Motor

Abgesetzt mit schwarzem Glas

EEK A - ECO LED-Beleuchtung

Soft Touch Sensor-Drucktasten

Aluminiumfilter

Hohe Fettfiltereffizienz 89,4 %

Lieferbare Ausführungen

Moon 900 Black 900mm

Art.-Nr. E061000111 EAN Nr. 8054608262676

Ausstattung

- Touch Control-Steuerung
- 4 Leistungsstufen inkl. Turbostufe
- Filteralarm nach 120 Stunden
- LED Beleuchtung (2 x 2,1 Watt)
- Geräuschreduzierungs-System
- Metall-Fettfilter (spülmaschineneeignet)
- Edelstahl Kaminschacht - teleskopierbar
- vorne liegende LED-Beleuchtung zur besseren Ausleuchtung des Kochfeldes
- Zeitgesteuerte Geschwindigkeit: 15 min

Motor : TANGENTIAL T 1

Lüfterleistung (nach EN 61951)

min. - max. Lüfterleistung: 315 m³ / h - 642 m³ / h

Turbostufe: 781 m³ / h

Free Air Flow: 1.150 m³

Geräuschwerte (nach EN 60704)

min. 43 dB - max. 62 dB

Turbostufe: 66 dB

Maximaler Druck: 548 Pa

Energie Effizienz (EU Richtlinie 65 / 2014)

Energieeffizienzklasse	A/52,8
Jahresverbrauch:	57,8 kWh / Jahr
Fluid Dynamische Effizienz	A / 31,1
Beleuchtungseffizienz	A / 106
Fettfilter Effizienz	B / 89,4 %
Geräuschwerte	62 dB
Stromverbrauch im Aus Zustand:	0 W
Stromverbrauch im Standby - Modus	0,49 W



ENERG

енергия · ενεργεια

Y IJA
IE IA



MOON Bk/A/90

A+++

A++

A+

A

B

C

D

A

58

kWh/annum



A B C D E F G



A B C D E F G



A B C D E F G



62 dB

65/2014
E464001331
E061000111

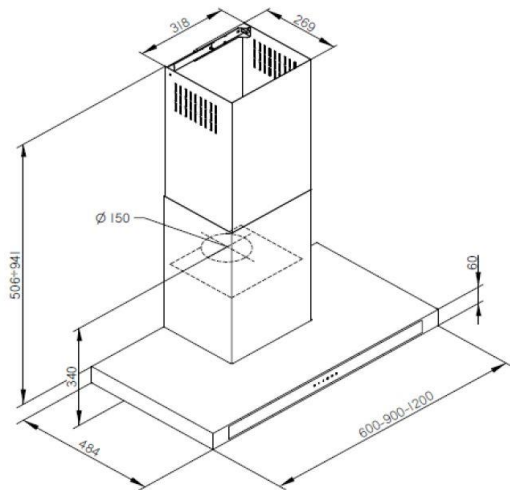

Ergänzende techn. Daten

- Zeitverlängerungsfaktor: 0,9
- Luftstrom am Punkt max. Wirkungsgrad: 432,2 m³/h
- Luftdruck am Punkt max. Wirkungsgrad: 432 Pa
- Elektr. Eingangsleistung bei max. Effizienz: 166,6 W
- Nennleistung Beleuchtungssystem: 4,2 W
- Mittlere Beleuchtungsstärke auf der Kochfläche: 443 lux

Anschlussdaten

- Anschlusswert: 274,2 W
- Spannung: 220 - 240 V/ 50-60 Hz
- Abluftstutzen: Ø 150 mm
- Kabel / Stecker: Ja / Ja

Logistische Daten

- Gewicht Brutto/Netto: 23,5 / 19 kg
- Verpackungsmaß: 100,4 x 45,4 x 59,9 mm

Optionales Zubehör

- Set Aktivkohlefilter (2 Stück)
Art.-Nr. E398000049



- PLASMA FILTER KIT
Art.-Nr. E750000129

